

DETERMINADOR DE DENSIDAD APARENTE, FACTOR DE VOLUMEN Y CAPACIDAD DE VERTIDO DE MATERIALES PLÁSTICOS

ADT-321

NORMAS INTERNACIONALES



El dispositivo ADT-321 marca ATRYA, **permite realizar los 3 métodos descritos en la norma ASTM D 1895**. Según la norma, “Estos métodos de prueba cubren la medición de la densidad aparente, el factor de volumen y, cuando corresponda, la capacidad de vertido de materiales plásticos tales como polvos de moldeo”.

El método de prueba A es equivalente al **método ISO R 60** como se describe en el apéndice. El método de prueba C es idéntico al método **ISO R 61**. Este probador se puede utilizar en laboratorio o dentro de las líneas de producción para **asegurar que la materia prima cumpla con las especificaciones de la industria**.

VENTAJAS

- Altura de cono ajustable con perilla.
- Poste-base desarmable para poder hacer pruebas intermitentes entre el método A y el método B
- Cambio rápido del soporte para diferentes tamaños de cono.
- Materiales de alta calidad que aseguran una larga vida útil del dispositivo, además de ser aptos para trabajar en ambientes de grado alimenticio.



ADT-321

DATOS TÉCNICOS

Modos de prueba	Método A, B y C según ASTM D 1895 y los ISO R60 y R61
Dimensiones (Frente x fondo x alto)	270 x 370 x 562 mm (10.63 x 14.57 x 22.13 in)
Peso aproximado	5.7 kg (12.57 lb)
Dimensiones máximas de la muestra	Ø150 x 400 mm de altura (Ø5.91 x 15.75 lb)
Resolución de volumen	0.5 ml método A y 2 ml método B

DIMENSIONES GENERALES

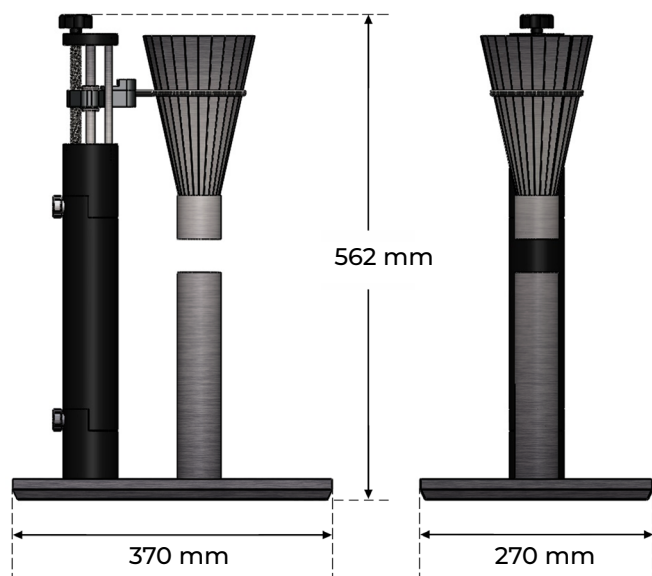

MANTENIMIENTO Y CUIDADOS

El instrumento es libre de mantenimientos ya que sus componentes de móviles están fabricados con materiales auto lubricantes.

Sin embargo, se recomienda limpiar al aparato con un trapo seco para mantenerlo libre de polvos y agentes ajenos al mismo.



ATRYA PLAST S.A. DE C.V.



Av. Río Consulado No. 2614,
San Juan de Aragón 1a Secc.
C.P. 07969, CDMX, México.

atrya.com.mx

ADT-321

Matriz Ciudad de México
(+52) 55 2603 7450
ventas@atrya.com.mx

Monterrey, México
(+52) 81 2235 9264
ventas@atrya.com.mx

Guadalajara, México
(+52) 33 1543 3419
ventas@atrya.com.mx